

MOD. 110/1

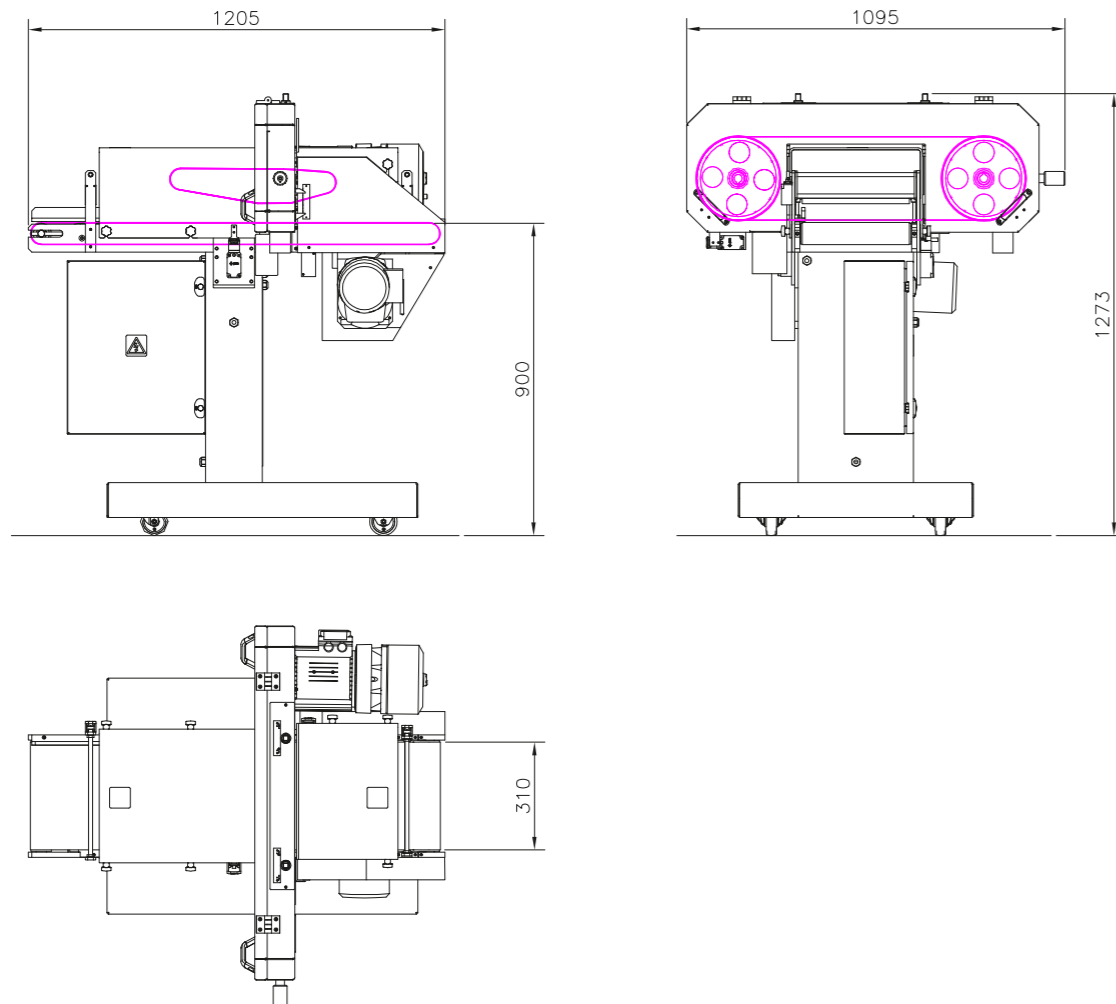

SLICING

MOD. 110
HORIZONTAL BAND SLICER

All technical features and data are purely indicative and not binding. Gasparin reserves the right to modify its products without warning in any moment. - Le caratteristiche e le notizie tecniche sono indicative e non impegnative, la Ditta Gasparin si riserva di apportare modifiche in qualsiasi momento e senza alcun preavviso. - Les caractéristiques et les notices techniques sont fournies à titre indicatif et ne sont pas contraignantes. La société Gasparin se réserve le droit d'apporter toutes les modifications jugées utiles à tout moment et sans préavis aucun. - Las características y especificaciones técnicas son indicativas y no vinculantes. La firma Gasparin se reserva el derecho de aportar modificaciones en cualquier momento sin preaviso alguno.

TAGLIERINA ORIZZONTALE A LAMA CONTINUA
TRANCHEUSE HORIZONTALE À LAME CONTINUE
CORTADORA HORIZONTAL DE CUCHILLA CONTINUA



BREVETTI GASPARIN SRL
Via 1° maggio, 19 | 36035 Marano Vicentino - Vicenza | Italy
T. +39 0445 560065 | F. +39 0445 622484 | info@gasparin.it

WWW.GASPARIN.COM



SLICING AND PACKAGING SYSTEMS FOR THE BAKING INDUSTRY
SISTEMI DI TAGLIO E CONFEZIONAMENTO PER L'INDUSTRIA DELLA PANIFICAZIONE E DOLCIARIA



SLICING



USEFUL PASSAGE (WIDTH)	PASSAGGIO UTILE LARGHEZZA	OUVERTURE UTILE LARGEUR	PASO ÚTIL - ANCHO	300 mm
USEFUL PASSAGE (HEIGHT)	PASSAGGIO UTILE ALTEZZA	OUVERTURE UTILE HAUTEUR	PASO ÚTIL - ALTURA	60 mm*
CUTTING HEIGHT	ALTEZZA DI TAGLIO	HAUTEUR DE COUPE	ALTURA DE CORTE	10 - 50 mm*
POWER	POTENZA	PUISSANCE	POTENCIA	1,5 kW
WEIGHT	PESO	POIDS	PESO	240 Kg

* On request different bigger dimensions are evaluated.



EN

HORIZONTAL BAND SLICER

1. Suited for the total horizontal slicing of products.
2. Single continuous band blade cutting head mounted on balanced pulleys for excellent adherence.
3. Lateral blade guides in hard metal with cemented carbide
4. Inlet and outlet loading conveyor belts; upper belt with adjustable height designed to accompany the product towards the blade and lower belt with lateral guide.
5. Independent cutting blade height adjustment.
6. Conveyor belt advance speed adjustable by gearmotor.
7. Electric panel with centralized controls; electric emergency devices built to standards and plexiglass protection screen.
8. Sturdy painted steel support structure on four wheels.

+ OPTIONAL

9. Pneumatic blade oiling.
10. Available in version with more than one cutting head.
11. Stainless steel version.

IT

TAGLIERINA ORIZZONTALE A LAMA CONTINUA

1. Atta al taglio totale orizzontale dei prodotti
2. Testata di taglio singola a lama continua montata su pulegge bilanciate per un'ottima aderenza.
3. Guidalame laterali in metallo duro con riporto in widia
4. Nastri di carico in entrata e uscita, superiore con altezza regolabile, atto a spingere il prodotto verso le lama ed inferiore con spondina laterale di guida.
5. Regolazione indipendente altezza lama di taglio
6. Velocità di avanzamento nastri regolabile tramite motoriduttore
7. Pannello elettrico con comandi centralizzati, emergenze elettriche secondo normative e plexiglass di protezione
8. Struttura portante in robusto acciaio verniciato, montata su 4 ruote.

+ OPTIONAL

9. Oliatura pneumatica lama.
10. Disponibile in Versione a più testate di taglio.
11. Versione Inox.

FR

TRANCHEUSE HORIZONTALE À LAME CONTINUE

1. Prévue pour la coupe horizontale complète des produits.
2. Tête de coupe simple à lame continue montée sur des poulies équilibrées pour une adhérence parfaite.
3. Guide-lames latérales en métal dur avec widia rapporté.
4. Bandes de chargement en entrée et sortie, bande supérieure à hauteur réglable pour pousser le pain vers la lame et bande inférieure avec guide latéral.
5. Réglage indépendant de la hauteur de la lame de coupe
6. Vitesse d'avancement des bandes réglable par motoréducteur.
7. Tableau électrique avec commandes centralisées, alimentation de secours conformément à la réglementation et protection en plexiglas.
8. Structure porteuse robuste en acier peint, montée sur 4 roues.

+ EN OPTION

9. Huilage pneumatique de la lame.
10. Disponible en version avec plusieurs têtes de coupe
11. Version inox.

ES

CORTADORA HORIZONTAL DE CUCHILLA CONTINUA

1. Adecuada para el corte total horizontal de los productos.
2. Cabezal de corte único con cuchilla continua montada sobre poleas equilibradas para una adherencia perfecta.
3. Guía cuchillas laterales de metal duro con aplicación de widia.
4. Cintas transportadoras de carga en entrada y en salida, superior con regulación de la altura que acompaña el producto hacia la cuchilla e inferior con borde lateral de guía.
5. Regulación independiente de la altura de la cuchilla de corte
6. Velocidad de avance de las cintas regulable mediante motorreductor.
7. Panel eléctrico de mandos centralizados, emergencias eléctricas conformes con las normas y plexiglás de protección.
8. Estructura portante de resistente acero barnizado, montada sobre 4 ruedas.

+ OPTIONAL

9. Aceitado neumático cuchilla.
10. Disponible la versión con varios cabezales de corte.
11. Versión Inox.