

Mod. 1280

Cutting

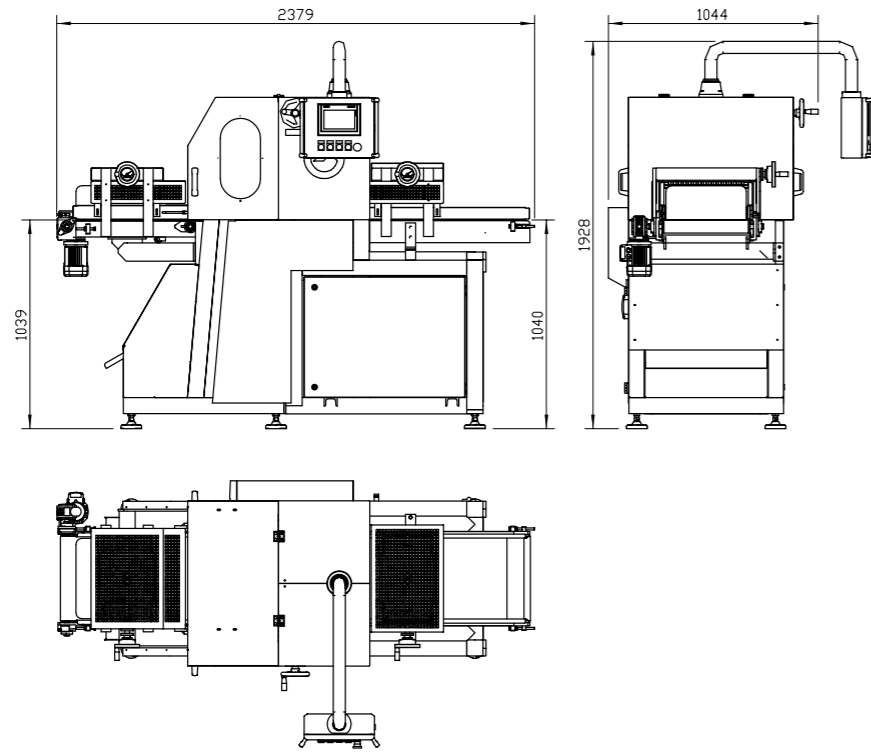

Slicing and packaging systems for the baking industry.



Mod. 1280





-  Le caratteristiche e le notizie tecniche sono indicative e non impegnative, la Ditta Gasparin si riserva di apportare modifiche in qualsiasi momento e senza alcun preavviso.
-  Las características y especificaciones técnicas son indicativas y no vinculantes. La firma Gasparin se reserva el derecho de aportar modificaciones en cualquier momento sin preaviso alguno.
-  All technical features and data are purely indicative and not binding. Gasparin reserves the right to modify its products without warning in any moment.
-  Характеристики и технические данные являются ориентировочными и необязывающими. Компания Gasparin оставляет за собой право вносить в них изменения в любой момент и без предупреждения.
-  Les caractéristiques et les notices techniques sont fournies à titre indicatif et ne sont pas contraignantes. La société Gasparin se réserve le droit d'apporter toutes les modifications jugées utiles à tout moment et sans préavis aucun.
-  Brevetti Gasparin srl تحفظ بحقتها بإلحاق تعديلات في أي وقت شركة Gasparin srl بدون أي إخطار.



BREVETTI GASPARIN SRL
 via 1° maggio, 19 - 36035 Marano Vicentino - Vicenza - Italy
 T. +39 0445 560065 - F. +39 0445 622484
 info@gasparin.it - www.gasparin.it

-  TAGLIERINA A LAME ALTERNATIVE INDUSTRIALE
-  RECIPROCATING BLADES INDUSTRIAL SLICER
-  TRANCHEUSE À LAMES À MOUVEMENT ALTERNATIF INDUSTRIELLE

-  CORTADORA DE CUCHILLAS ALTERNATIVAS INDUSTRIAL
-  ПРОМЫШЛЕННАЯ ХЛЕБОРЕЗАТЕЛЬНАЯ МАШИНА С НОЖАМИ ПЕРЕМЕННОГО ДЕЙСТВИЯ
-  قطاعة ذات شفرات تبادلية للاستخدامات الصناعية



> Mod. 1280

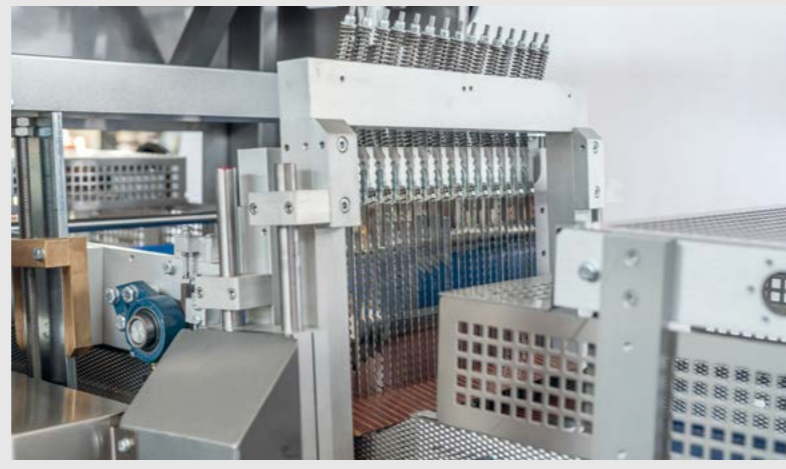

IT	EN	FR	ES	RU	SA	
LUNGHEZZA MAX PROD.	MAX. PRODUCT LENGTH	LONGUEUR MAX PRODUIT	LONGITUD MÁX. PRODUCTO	МАКС. ДЛИНА ПРОДУКТА	أقصى طول للمنتج	400 mm
ALTEZZA MAX PROD.	MAX. PRODUCT HEIGHT	HAUTEUR MAX PRODUIT	ALTURA MÁX. PRODUCTO	МАКС. ВЫСОТА ПРОДУКТА	أقصى ارتفاع للمنتج	150 mm (different on request)
PRODUZIONE	PRODUCTION	PRODUCTION	PRODUCCIÓN	ПРОИЗВОДИТЕЛЬНОСТЬ	إنتاج	25 - 60 pcs/min.
POTENZA	POWER	PUISSANCE	POTENCIA	МОЩНОСТЬ	قدرة	6 Kw
PESO	WEIGHT	POIDS	PESO	ВЕС	وزن	850 Kg

IT.

Taglierina a lame alternative industriale.

- Atta al taglio di filoni di pane, pani dolci con uvetta e frutta ad alta velocità per alte produzioni a cicli di lavoro continuativo
- Predisposta per l'allacciamento con caricatori ed abbinamento in linea su impianti di produzione automatici.
- Testata di taglio a lame alternative montate su una coppia di telai rinforzati per il taglio multiplo
- Corsa lunga delle lame: 80 mm. Passo lame a scelta, minimo 6mm
- Nastri di carico in entrata: superiore, con altezza regolabile, atto a spingere il prodotto verso le lame ed inferiore con spondine di guida registrabili
- Velocità di avanzamento nastri regolabile tramite inverter
- Pannello elettrico con comandi centralizzati, emergenze elettriche secondo normative e plexiglass di protezione
- Struttura portante in robusto acciaio verniciato

Optional

- Oliatura pneumatica sulle lame
- Telai intercambiabili
- Scarto talloni filone
- Versione Inox

EN.

Reciprocating blades industrial slicer.

- Suited for the high-speed slicing of loaves of bread, sweet bread with raisins and fruit at high productivity in continuous cycle
- Designed for connection to loaders and combination in line with automatic production systems
- Cutting head with reciprocating blades mounted on a couple of reinforced frames for multiple slicing
- Long blade stroke: 80 mm. Blade pitch on request, minimum 6 mm
- Inlet loading conveyor belts: upper belt with adjustable height designed to accompany the product towards the blades and lower belt with adjustable lateral guides
- Conveyor belt advance speed adjustable by inverter
- Electric panel with centralized controls; electric emergency devices built to standards and plexiglass protection screen
- Sturdy painted steel support structure

Optional

- Pneumatic oiling system on blades
- Interchangeable frames
- Bread ends scrap
- Stainless steel version

FR.

Trancheuse à lames à mouvement alternatif industrielle.

- Prévue pour couper le pain de mie, le pain doux aux raisins et fruits à grande vitesse pour les grandes productions avec des cycles de travail continu
- Prévue pour le raccordement à des chargeurs et la jonction en ligne avec des installations de production automatiques
- Tête de coupe à lames alternatives montées sur une paire de châssis renforcés pour la coupe multiple
- Course longue des lames: 80 mm. Pas lames sur demande, minimum 6 mm
- Bandes de chargement en entrée, bande supérieure à hauteur réglable pour pousser le produit vers les lames et bande inférieure avec guides latéraux réglables
- Vitesse d'avancement des bandes réglable par variateur
- Tableau électrique avec commandes centralisées, alimentation de secours conformément à la réglementation et protection en plexiglas
- Structure porteuse robuste en acier peint

Options

- Huilage pneumatique des lames
- Châssis interchangeables
- Évacuation des talons de pain
- Version inox

ES.

Cortadora de cuchillas alternativas industrial.

- Adecuada para el corte de barras de pan, panes dulces con uva pasa y fruta a alta velocidad para producciones elevadas y ciclos de trabajo continuo
- Predisposición para la conexión con cargadores y el acoplamiento en línea en plantas de producción automáticas
- Cabezal de corte de cuchillas alternativas montadas sobre un par de bastidores reforzados para el corte múltiple
- Carrera larga de las cuchillas: 80 mm. Paso cuchillas seleccionable, mínimo 6 mm
- Cintas transportadoras de carga en entrada: superior con regulación de la altura que acompaña el producto hacia las cuchillas e inferior con bordes laterales de guía ajustables
- Velocidad de avance de las cintas regulable mediante inverter
- Panel eléctrico de mandos centralizados, emergencias eléctricas según las normativas y plexiglas de protección
- Estructura portante de resistente acero pintado

Accesorios opcionales

- Lubricación neumática de las cuchillas
- Bastidores intercambiables
- Retiro extremos barra
- Versión inoxidable

RU.

Промышленная хлебозерезательная машина с ножами переменного действия.

- Предназначается для высокоскоростной резки батонов, сладкого хлеба с изюмом и фруктами при больших объемах производства и непрерывном цикле работы
- Имеет подготовку для соединения с загрузчиками и для включения в автоматические производственные линии.
- Ножи переменного действия режущей головки установлены на две усиленные рамы для многократной резки
- Длинный ход ножей: 80 мм. Регулируемое расстояние между ножами, минимум 6 мм
- Загрузочные транспортеры на входе: верхний регулируется по высоте и предназначен для подачи продукта в сторону ножей, нижний имеет регулируемые направляющие борта
- Скорость перемещения транспортеров регулируется при помощи инвертора
- Электрический пульт с централизованными органами управления. Электрические органы аварийной остановки соответствуют действующим стандартам, присутствуют защитные панели из плексигласа
- Прочная несущая конструкция из окрашенной стали

Дополнительная оснастка

- Пневматическая смазка ножей
- Взаимозаменяемые рамы
- Удаление горбушек батона
- Изготовление из нержавеющей стали

SA.

قطاعة ذات شفرات تبادلية للاستخدامات الصناعية.

تصلح لقطع أرغفة الخبز الطويلة والخبز المحلي بالزبيب والفاكهة بسرعة عالية لأجل قطاع الإنتاج العالي ذي دورات التشغيل المتواصلة معدة للربط بوحدات تغذية. وتتمشى مع خطوط الإنتاج الآلية رأس تقطيع ذات شفرات تبادلية مركبة على زوج من الشاسيهات المقواة للقطع المتعدد الشوط الطويل للشفرات: 80 ملم يمكن اختيار خطوة الشفرة، الحد الأدنى 6 ملم سيور تحميل الداخل الأعلى يمكن ضبط ارتفاعه ويعمل على دفع الخبز تجاه الشفرتين والأدنى ذو حواف دليل قابلة للضبط سرعة تقدم السيور قابلة للضبط بواسطة جهاز محول عكس لوحة كهربية ذات مفاتيح تحكم مركزية والتحكم في الطوارئ الكهربائية وفقاً للقواعد المنظمة وأكبريلك للحماية الهيكل الحامل من الصلب المتين المطلي

كماليات

تزييت الشفرة يعمل بالهواء المضغوط الشاسيهات قابلة للاستبدال التخلص من كعوب أرغفة الخبز الطويلة موديل إنوكس