

Mod. 115/2

Cutting

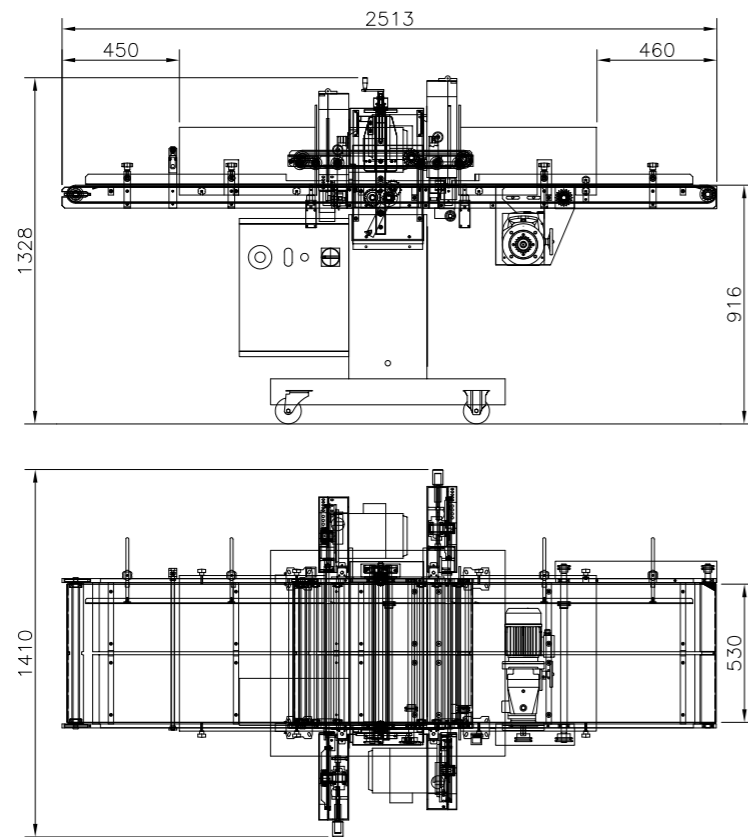

Slicing and packaging systems for the baking industry.





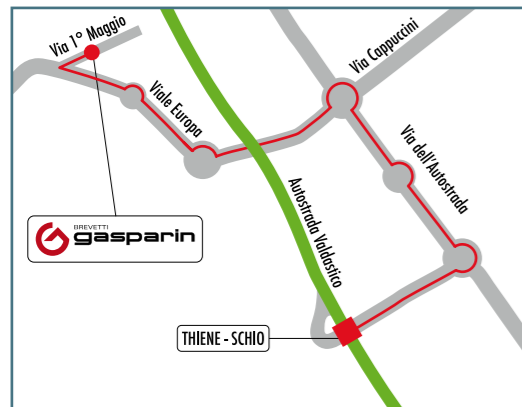

Mod. 115/2



-  Le caratteristiche e le notizie tecniche sono indicative e non impegnative, la Ditta Gasparin si riserva di apportare modifiche in qualsiasi momento e senza alcun preavviso.
-  Las características y especificaciones técnicas son indicativas y no vinculantes. La firma Gasparin se reserva el derecho de aportar modificaciones en cualquier momento sin preaviso alguno.
-  All technical features and data are purely indicative and not binding. Gasparin reserves the right to modify its products without warning in any moment.
-  Характеристики и технические данные являются ориентировочными и необязывающими. Компания Gasparin оставляет за собой право вносить в них изменения в любой момент и без предупреждения.
-  Les caractéristiques et les notices techniques sont fournies à titre indicatif et ne sont pas contraignantes. La société Gasparin se réserve le droit d'apporter toutes les modifications jugées utiles à tout moment et sans préavis aucun.
-  Brevetti Gasparin srl هي إرشادية وغير ملزمة، شركة تحتفظ بحقوقها بإلحاق تعديلات في أي وقت Gasparin srl بدون أي إخطار.



BREVETTI GASPARIN SRL  
 via 1° maggio, 19 - 36035 Marano Vicentino - Vicenza - Italy  
 T. +39 0445 560065 - F. +39 0445 622484  
 info@gasparin.it - www.gasparin.it

-  TAGLIERINA ORIZZONTALE A DOPPIA LAMA CONTINUA
-  CORTADORA HORIZONTAL CON DOS CUCHILLAS CONTINUAS
-  HORIZONTAL CONTINUOUS DOUBLE BAND BLADE SLICER
-  ГОРИЗОНТАЛЬНАЯ ХЛЕБОРЕЗАТЕЛЬНАЯ МАШИНА С ДВУМЯ НЕПРЕРЫВНЫМИ НОЖАМИ
-  TRANCHEUSE HORIZONTALE À DEUX LAMES CONTINUES
-  قطاعة أفقية ذات شفرتين متواصلتين

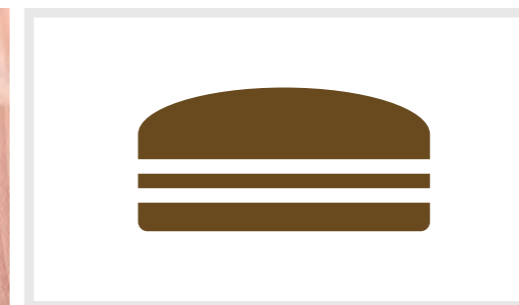

## > Mod. 115/2



IT	EN	FR	ES	RU	SA	
PASSAGGIO UTILE LARGHEZZA	USEFUL PASSAGE (WIDTH)	OUVERTURE UTILE LARGEUR	PASO ÚTIL - ANCHO	ПОЛЕЗНЫЙ ПРОХОД - ШИРИНА	عرض مسافة المرور النافعة	500 mm
PASSAGGIO UTILE ALTEZZA	USEFUL PASSAGE (HEIGHT)	OUVERTURE UTILE HAUTEUR	PASO ÚTIL - ALTURA	ПОЛЕЗНЫЙ ПРОХОД - ВЫСОТА	ارتفاع مسافة المرور النافعة	60 mm*
ALTEZZA DI TAGLIO	CUTTING HEIGHT	HAUTEUR DE COUPE	ALTURA DE CORTE	ВЫСОТА РЕЗКИ	ارتفاع القطع	10 - 50 mm*
POTENZA	POWER	PUISSANCE	POTENCIA	МОЩНОСТЬ	قدرة	2,5 Kw
PESO	WEIGHT	POIDS	PESO	ВЕС	وزن	410 Kg

\* On request different bigger dimensions are evaluated.

### IT.

Taglierina orizzontale a doppia lama continua.

- Atta al doppio taglio totale orizzontale dei prodotti
- Doppia testata di taglio a lama continua montata su pulegge bilanciate per un'ottima aderenza
- Guidalame laterali in metallo duro con riporto in widia
- Nastri di carico in entrata e uscita, superiore con altezza regolabile, atto a spingere il prodotto verso le lame ed inferiore con spondine di guida registrabili.
- Regolazione indipendente altezza lama di taglio per ciascuna testata
- Velocità di avanzamento nastri regolabile tramite motoriduttore
- Pannello elettrico con comandi centralizzati, emergenze elettriche secondo normative e plexiglass di protezione
- Struttura portante in robusto acciaio verniciato, montata su 4 ruote.

#### Optional

- Disponibile in Versione a più testate di taglio
- Versione Inox

### EN.

Horizontal continuous double band blade slicer.

- Suited for the double total horizontal slicing of products
- Double continuous band blade cutting head mounted on balanced pulleys for excellent adherence
- Lateral blade guides in hard metal with cemented carbide
- Inlet and outlet loading conveyor belts; upper belt with adjustable height designed to accompany the product towards the blades and lower belt with adjustable lateral guides.
- Independent cutting blade height adjustment for each head
- Conveyor belt advance speed adjustable by gearmotor
- Electric panel with centralized controls; electric emergency devices built to standards and plexiglass protection screen
- Sturdy painted steel support structure on four wheels

#### Optional

- Available in version with more than one cutting head
- Stainless steel version

### FR.

Trancheuse horizontale à deux lames continues.

- Prévue pour la coupe horizontale double et complète des produits
- Double tête de coupe à lame continue montée sur des poulies équilibrées pour une adhérence parfaite
- Guide-lames latérales en métal dur avec widia rapporté
- Bandes de chargement en entrée et sortie, bande supérieure à hauteur réglable pour pousser le produit vers les lames et bande inférieure avec guides latérales réglables.
- Réglage indépendant de la hauteur des lames de coupe de chaque tête
- Vitesse d'avancement des bandes réglable par motoréducteur
- Tableau électrique avec commandes centralisées, alimentation de secours conformément à la réglementation et protection en plexiglas.
- Structure porteuse robuste en acier peint, montée sur 4 roues.

#### En option

- Disponibile en version avec plusieurs têtes de coupe
- Version inox

### ES.

Cortadora horizontal con dos cuchillas continuas.

- Adecuada para el doble corte total horizontal de los productos
- Cabezal de corte doble con cuchilla continua montada sobre poleas equilibradas para una adherencia perfecta
- Guía cuchillas laterales de metal duro con aplicación de widia
- Cintas transportadoras de carga en entrada y en salida, superior con regulación de la altura que acompaña el producto hacia las cuchillas e inferior con bordes de guía ajustables.
- Regulación independiente de la altura de las cuchillas de corte para cada cabezal
- Velocidad de avance de las cintas regulable mediante motorreductor
- Panel eléctrico de mandos centralizados, emergencias eléctricas conformes con las normas y plexiglas de protección
- Estructura portante de resistente acero barnizado, montada sobre 4 ruedas.

#### Accesorios opcionales

- Disponibile la versión con varios cabezales de corte
- Versione Inox

### RU.

Горизонтальная хлебозерезательная машина с двумя непрерывными ножами.

- Предназначается для двойной горизонтальной нарезки продукции.
- Двойная режущая головка с непрерывным ножом установлена на сбалансированные шкивы для обеспечения отличного прилегания.
- Боковые направляющие полотна из твердого сплава с вольфрамовой наплавкой.
- Загрузочные транспортеры на входе и на выходе. Верхний регулируется по высоте и предназначен для подачи продукта в сторону ножей, нижний имеет боковые направляющие борта.
- Независимая регулировка высоты ножей для каждой головки.
- Скорость перемещения транспортеров регулируется при помощи моторедуктора.
- Электрический пульт с централизованными органами управления, электрические органы аварийной остановки соответствуют действующим стандартам, присутствуют защитные панели из плексигласа.
- Прочная несущая конструкция из окрашенной стали, установленная на 4 колесах.

#### Дополнительные опции

- Доступна модификация с несколькими режущими головками
- Модификация из нержавеющей стали. Возможность включения машины в состав линии.

### SA.

قطاعة أفقية ذات شفتين متواصلتين

- رأس تقطيع مزدوجة ذات شفرة متواصلة مركبة على بكرات متوازنة للحصول على تلامص مثالي بالسطح
- دليل الشفرات الجانبية من معدن مقسى وأسنان الشفرة من الكربيد
- سيور تحميل داخل وخارج، الأعلى يمكن ضبط ارتفاعه ويعمل على إصطحاب المنتج حتى الشفتين والأدنى ذو حواف دليل قابلة للضبط
- ضبط مستقل لارتفاع شفرة التقطيع لكل رأس
- سرعة تقدم السيور قابلة للضبط بواسطة جهاز مخفض حركة
- لوحة كهربية ذات مفاتيح تحكم مركزية والتحكم في الطوارئ الكهربائية وفقاً للقواعد المنظمة وأكربليك للحماية
- الهيكل الحامل من الصلب المتين المطلي ومركب على أربع عجلات

#### كماليات

متوفر منها موديلات متعددة الرؤوس موديل إنوكس