

Mod. COR-5TT

Packaging

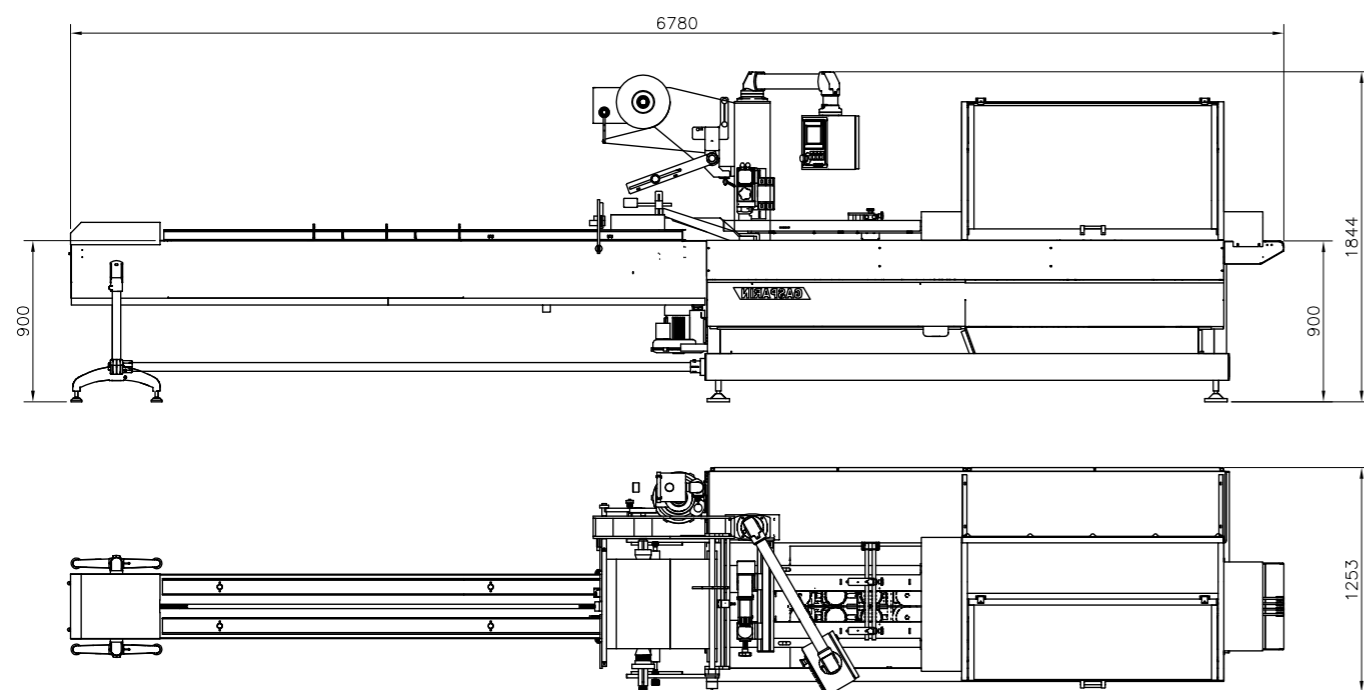

-  Le caratteristiche e le notizie tecniche sono indicative e non impegnative, la Ditta Gasparin si riserva di apportare modifiche in qualsiasi momento e senza alcun preavviso.
-  Las características y especificaciones técnicas son indicativas y no vinculantes. La firma Gasparin se reserva el derecho de aportar modificaciones en cualquier momento sin preaviso alguno.
-  All technical features and data are purely indicative and not binding. Gasparin reserves the right to modify its products without warning in any moment.
-  Характеристики и технические данные являются ориентировочными и необязывающими. Компания Gasparin оставляет за собой право вносить в них изменения в любой момент и без предупреждения.
-  Les caractéristiques et les notices techniques sont fournies à titre indicatif et ne sont pas contraignantes. La société Gasparin se réserve le droit d'apporter toutes les modifications jugées utiles à tout moment et sans préavis aucun.
-  Brevetti Gasparin srl الخاصة بالبيانات الفنية هي إرشادية وغير ملزمة، شركة Gasparin srl تحتفظ بحقوقها بإلحاق تعديلات في أي وقت بدون أي إخطار.







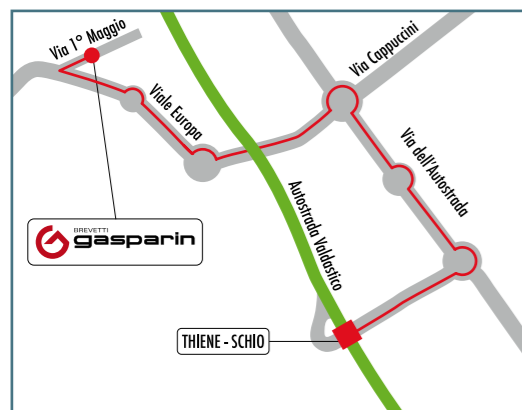

Slicing and packaging systems for the baking industry.

Mod. COR-5TT



BREVETTI GASPARIN SRL
 via 1° maggio, 19 - 36035 Marano Vicentino - Vicenza - Italy
 T. +39 0445 560065 - F. +39 0445 622484
 info@gasparin.it - www.gasparin.it

-  CONFEZIONATRICE TESTATA TRASLANTE
-  EMPAQUETADORA DE CABEZAL ACOMPAÑANTE
-  BOX MOTION HORIZONTAL WRAPPING MACHINE
-  УПАКОВОЧНАЯ МАШИНА С ПЕРЕМещаЮЩЕЙСЯ ГОЛОВКОЙ
-  EMBALLEUSE AVEC TÊTE D'ACCOMPAGNEMENT
-  آلة تعبئة وتغليف ذات رأس ناقل



> Mod. COR-5TT

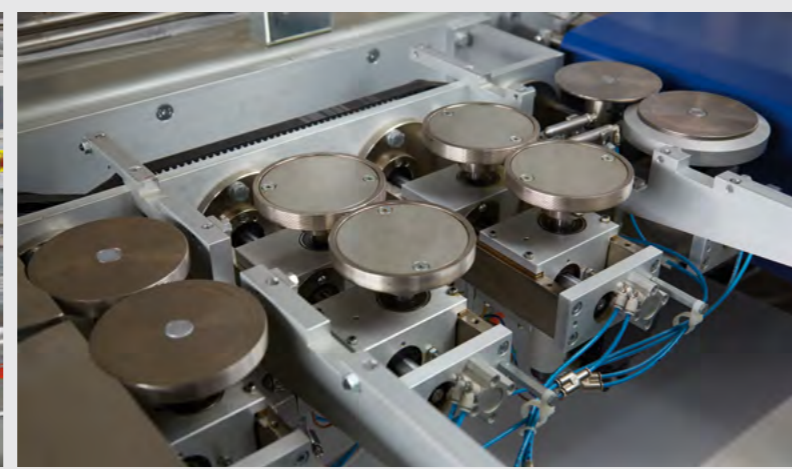

IT	EN	FR	ES	RU	SA	
LUNGHEZZA MAX PROD.	MAX. PRODUCT LENGTH	LONGUEUR MAX PRODUIT	LONGITUD MÁX. PRODUCTO	МАКС. ДЛИНА ПРОДУКТА	أقصى طول للمنتج	500 mm
LARGHEZZA MAX PROD.	MAX. PRODUCT WIDTH	LARGEUR MAX PRODUIT	ANCHO MÁX. PRODUCTO	МАКС. ШИРИНА ПРОДУКТА	أقصى عرض للمنتج	250 mm*
ALTEZZA MAX PROD.	MAX. PRODUCT HEIGHT	HAUTEUR MAX PRODUIT	ALTURA MÁX. PRODUCTO	МАКС. ВЫСОТА ПРОДУКТА	أقصى ارتفاع للمنتج	150 mm*
PRODUZIONE	PRODUCTION	PRODUCTION	PRODUCCIÓN	ПРОИЗВОДИТЕЛЬНОСТЬ	إنتاج	16 - 60 pcs/min.
POTENZA	POWER	PUISSANCE	POTENCIA	МОЩНОСТЬ	قدرة	15 Kw
PESO	WEIGHT	POIDS	PESO	ВЕС	وزن	1500 Kg

* On request different bigger dimensions are evaluated.

IT.

Confezionatrice Testata Traslante.

1. Specifica per il confezionamento dei prodotti con saldatura a tenuta.
2. Testata traslante di saldatura Box Motion.
3. Versione elettronica, servo assistita B&R.
4. Pannello touch screen con memoria programmabile.
5. Quattro coppie di ruote.
6. Apertura pneumatica delle ruote saldanti.
7. Nastro entrata carico prodotti.
8. Pannello elettrico con comandi centralizzati, emergenze elettriche secondo normative e plexiglass di protezione.
9. Struttura portante in robusto acciaio verniciato.

Optional

10. Predisposizione per iniezione gas (atm).
11. Stampatore.
12. Gruppo fotocellula.
13. Impianto spruzzatore alcool.
14. Doppio porta-bobine con cambio automatico.
15. Bobina dal basso.
16. Doppia spatola.
17. Lama a zig-zag.
18. Tunnel formatore regolabile.
19. Aspirazione aria.
20. Predisposizione per l'abbinamento in linea.

EN.

Box Motion horizontal wrapping machine.

1. Specific for the products packaging with tight and strong sealing.
2. Box motion sliding sealing head.
3. Electronic version, servo assisted B&R.
4. Touch screen panel with programmable memory.
5. Four couples of wheels.
6. Pneumatic opening of the sealing wheels.
7. Products loading entry conveyor.
8. Electric panel with centralized controls, emergency power according to regulations and protection plexiglass.
9. Heavy duty design in painted steel.

Optional

10. Predisposition for the gas injection (Atm).
11. Printer.
12. Photocell group.
13. Alcohol sprying system.
14. Double reels holder with automatic change.
15. Reel from the bottom.
16. Double Jaws.
17. Zig-Zag knife shape.
18. Adjustable forming box.
19. Air aspiration.
20. Predisposition for the inline combination.

FR.

Emballeuse avec tête d'accompagnement.

1. Spécialement conçue pour l'emballage des produits avec joint de soudure.
2. Tête d'accompagnement de soudure Box Motion.
3. Version électronique, servo-assistée B&R.
4. Panneau à écran tactile avec mémoire programmable.
5. Quatre paires de molettes.
6. Ouverture pneumatique des molettes de soudure.
7. Tapis d'entrée de chargement des produits.
8. Tableau électrique avec commandes centralisées, alimentation de secours conformément à la réglementation et protection en plexiglas.
9. Structure porteuse robuste en acier peint.

En option

10. Prévus pour l'injection de gaz (atm).
11. Marqueur.
12. Groupe cellule photoélectrique.
13. Installation de pulvérisation d'alcool.
14. Porte-bobine double avec changement automatique.
15. Bobine de bas.
16. Mâchoire double.
17. Lama à zig-zag.
18. Conformateur réglable.
19. Aspiration de l'air.
20. Prévus pour intégration en ligne.

ES.

Empaquetadora de cabezal acompañante.

1. Apta para el empaquetado de productos con soldadura estanca.
2. Cabezal acompañante de soldadura Box Motion.
3. Versión electrónica servoasistida B&R.
4. Pantalla táctil con memoria programable.
5. Cuatro pares de ruedas.
6. Apertura neumática de las ruedas de soldadura.
7. Cinta de entrada para la carga de productos.
8. Panel eléctrico con mandos centralizados, emergencias eléctricas según la normativa y plexiglas de protección.
9. Estructura portante de sólido acero pintado.

Accesorios opcionales

10. Preinstalación para inyección de gas (atm).
11. Impresor.
12. Grupo fotocélula.
13. Instalación pulverizadora de alcohol.
14. Doble portabobinas con cambio automático.
15. Bobina desde abajo.
16. Doble barra de soldadura.
17. Cuchilla en zigzag.
18. Túnel formador regulable.
19. Aspiración de aire.
20. Preparación para la instalación en línea.

RU.

Упаковочная машина с перемещающейся головкой.

1. Предназначена для упаковки продуктов методом герметичной термопайки.
2. Перемещающаяся головка запаивания по технологии Box Motion (по которой упаковываемый продукт движется по конвейеру вместе со запаивающими роликами).
3. Электронная версия с сервоприводом B&R.
4. Панель с сенсорным экраном и программируемой памятью.
5. Четыре пары роликов.
6. Пневматическое открытие запаивающих роликов.
7. Входной конвейер загрузки продуктов.
8. Электропитание с централизованными устройствами управления, устройствами электрозащиты согласно действующим нормам и защитными ограждениями из плексигласа.
9. Несущая конструкция из окрашенной прочной стали.

Дополнительные опции

10. Установка для впуска газа (Атм).
11. Печатающее устройство.
12. Блок фотоэлементов.
13. Система распыления спирта.
14. Двойной держатель катушек с автоматической сменой.
15. Катушка с расположением снизу.
16. Двойное зажимное приспособление.
17. Зигзагообразный нож.
18. Регулируемый туннель формовщика.
19. Вытяжка воздуха.
20. Возможность включения машины в состав линии.

SA.

آلة تعبئة وتغليف ذات رأس ناقلة

- مخصصة لتعبئة المنتجات ذات رأس ناقلة مع ختم حراري متين. رأس ناقلة لحام بولس موشن Box Motion. لوحة شاشة باللمس وذات ذاكرة يمكن برمجتها. أربعة أزواج عجلات. فتحة دخول الهواء المضغوط. سير تحكم يدوي دخول المنتجات. لوحة كهربائية بتي بشفافية تحت كمبرلزيقوالطوارئ. الكهربائية وفقا للوائح ومحمية من خلال بلكريجلاس. الهيكل الحامل مصنوع من الصلب المقوي.

للماليات

- معد للتحقق بالغاز (atm) طباعة مجموعة الخلايا الضوئية آلة رش الكحول حامل بكرات مزدوج ذو استبدال آلي بكرات من الأسفل ميسر مزدوج شفرة زيغ زاج نفق تشكيلي قابل للضبط شفاط الهواء سبق الأعداد لتكديفه بخط الإنتاج